



FUNDEMOS JAKspain

ANDREA MATEO RENOVELL

ÍNDICE

3

INTRODUCCIÓN 7

JAK MEDLEMSBANK 9

Libre de intereses, ¿por qué?

Los intereses no son neutrales: agudizan las desigualdades sociales

Los gastos administrativos de JAK y el coste de los préstamos

La mecánica del sistema de ahorros y préstamos de JAK: el ahorro obligatorio

Puntos de ahorro de JAK

El “capital propio” de JAK

Una cooperativa democrática

La apuesta por la formación: educación popular

Trabajo internacional de JAK Medlemsbank

4

5

¿Por qué me gusta la cooperativa bancaria JAK?

No es imposible, JAK Medlemsbank comenzó como una asociación.

¿Por qué proponer el nombre de JAK Spain para la asociación española?

JAK SPAIN

40

ORGANIZACIÓN ESTRUCTURAL

- Árbol genealógico: Relaciones entre sus partes
- Fundación de la asociación: comienzo del árbol
- Nuevas generaciones: cambios en los cargos
- Funcionamiento democrático

ORGANIZACIÓN ECONÓMICA

- Capitales dentro de la cuenta de la Asociación
- Gestión de la cuenta
- Préstamos

INTRODUCCIÓN

6

El objeto del cuaderno es presentaros una propuesta acerca de cómo comenzar en España una asociación sin ánimo de lucro donde sus miembros se presten dinero sin intereses. Para ello me ha parecido lo más conveniente que previamente se conozca, La cooperativa bancaria JAK (Suecia) libre de intereses que me ha llevado a plantearme este proyecto y en cuyo funcionamiento me he basado a la hora realizar mi propuesta.

Por ello el cuaderno está estructurado en 2 partes: la primera da a conocer JAK y la segunda es la propuesta de cómo hacer una transposición de esa idea a España.

Entonces, lo primero que en

este cuaderno se presenta es una serie de textos divulgativos sobre JAK Medlemsbank. Los últimos textos de esa primera parte sirven de enlace a la segunda parte del cuaderno donde se encuentra la propuesta de cómo hacer una transposición a España de esta alternativa económica, y se centra fundamentalmente en la posible organización estructural y económica que podría tener una Asociación cuyo fin fuera ese.

Así los textos del apartado JAK Medlemsbank han sido escritos por Miguel Ganzo Mateo, miembro y empleado de JAK Medlemsbank, y mi intervención ha sido mínima, con la intención de darles forma para este cuaderno.

7

El apartado de JAK Spain expone la posible estructura de una Asociación cooperativista para préstamos libre de intereses, donde la intervención de Miguel ha sido fundamental para dar forma a la idea raíz de esa organización. Por todo ello quiero darle las gracias a éste, mi querido primo, que no sólo me ha acercado a la economía libre de intereses, sino que es el enlace fundamental que hace posible que esta alternativa pueda desarrollarse en España.

Por último deciros que a lo largo de todo el cuaderno tenéis en la parte superior espacio en blanco para plantear, las dudas que os surjan sobre JAK Medlemsbank y sobre la propuesta de JAK Spain y las sugerencias no sólo para mejo-

rar esa propuesta sino también para ampliarla, ya que queda mucho que plantear. Y todo ello porque el objeto último del cuaderno es que llevemos todos juntos esta alternativa económica a España.

JAK MEDLEMSBANK

9

JAK Medlemsbank es una cooperativa bancaria de 36.500 miembros que es dueña de un banco. Un banco a través del cual los miembros de la cooperativa nos prestamos dinero unos a otros sin intereses. Las “oficinas” de cooperativa bancaria están por toda Suecia: en casa de cada miembro, en cada taller, en cada huerto, en cada conversación entre un amigo que le explica a otro cómo funciona la cooperativa... Y es que JAK es una asociación democrática en la que los miembros no solo eligen una vez al año a la Junta Directiva sino que muchos de ellos también participan voluntaria y activamente en la difusión de la idea y en el desarrollo, consolidación y expansión de la organización.

JAK Medlemsbank es una asociación, también es un banco; pero por encima de todo es un movimiento social. Un movimiento social que nació en 1965 y que no para de crecer.

dudas

10

¿Libre de intereses?, ¿por qué?

Lo de un grupo de personas que se prestan dinero unos a otros sin intereses no es nada nuevo. Ocurre por ejemplo en muchas familias o grupos de amigos. La novedad es el tamaño del grupo. No se trata de 5, 10 o 15 personas sino de 36.500. Lo interesante es que los miembros de esta asociación han decidido hacer con desconocidos lo que de natural muchos de nosotros hacemos con nuestros seres queridos: no usar intereses.

¿Por qué los miembros de JAK no quieren usar intereses entre ellos? La respuesta la tenemos delante de nosotros. ¿Por qué no usamos intereses con nuestra familia y nuestros amigos?

¿Quizá porque pensamos que está un poco feo? Si nos paramos a pensar en ello, muchos de nosotros nos daremos cuenta de que el uso de intereses no encaja con nuestros valores

Profundicemos un poco: ¿cómo funcionan los intereses? Pongamos que un día te juntas con 1.000 € así que decides ir a un banco y depositarlos en una de esas cuentas que anuncian en la televisión en las que “tu dinero crece”. Al cabo de un año y al 3% de interés tu dinero se ha reproducido y te encuentras con 1030 € en mi cuenta. Vale, no te vas a hacer rico de repente, pero tienes 30 € que antes no tenías. ¿De dónde han salido?, ¿te los regala el banco? No. Es posible que casi en el mismo momento en

11

que tú depositabas 1000 € en el banco hubo otra persona, en otra oficina, que pidió un préstamo de 1000 € a devolver en un año. Esa persona, debido a un tipo de interés más alto (porque “las cosas funcionan así”) le ha tenido que devolver al banco 1080 €. Conclusión: el banco se ha quedado con 50 euros y a ti te ha dado 30. Y la persona que pidió el préstamo ha perdido 80 euros.

Normal, pensamos, así son las cosas, ¿pero por qué son las cosas así?, o mejor dicho: ¿no podrían ser de otra manera? Sí. En este documento explico cómo en JAK Medlemsbank hacemos las cosas de otra manera, pero antes vamos a profundizar un poco más en los efectos de los intereses.

Los intereses no son neutrales: agudizan las desigualdades sociales

En el ejemplo anterior tú salías ganando y la otra persona salía perdiendo. Tú eras el ahorrador y la otra persona había tomado un préstamo. Pero bien podía haber sido al revés, ¿no? Esta reflexión, tan natural, alimenta el mito de que los intereses no son en sí una cosa mala sino que depende del caso: a veces son buenos (cuando a uno “le crece el dinero”) y a veces malos (cuando a uno “le disminuye”). Pero demos un paso más en la reflexión. Pensemos en la vida de una persona cualquiera. ¿Quién? Pues tú, tus padres, tu hermana, tus amigos. Pensemos, por un lado, en las veces

dudas

dudas

12

13

dudas

en las que esta persona va a estar en disposición de ahorrar y de sacarle partido a los intereses y, por otro lado, en las veces en las que esta persona va a necesitar pedir un préstamo y le va a perjudicar que los intereses existan. ¿Qué crees que ocurre?, ¿cómo es el balance?, ¿sale ganando esta persona o sale perdiendo?

Hay muchas preguntas que no tienen respuesta pero esta sí que tiene: una persona normal saldría perdiendo, y con normal quiero decir estadísticamente normal: con unos ingresos medios, unos ahorros medios y una hipoteca media. Además pierde por mucho, no es cosa de 20 euros para arriba o para abajo. El caso es que no sólo es la persona normal la que sale

perdiendo sino que más o menos casi todo el mundo salimos perdiendo.

En el siguiente gráfico hemos dividido a la sociedad sueca en 10 grupos de 900.000 personas. En el extremo izquierdo las 900.000 personas más “pobres” y en el extremo derecho las 900.000 personas más “ricas” (lo de pobres o ricos en función de los bienes y deudas declarados a hacienda). Pues bien, las columnas grises son los intereses que ese grupo de personas ha cobrado en el año 2003 y las columnas verdes son los intereses que ese grupo de personas ha pagado en el mismo año:

Conclusión 1: El único sector de la sociedad que se beneficia de que nuestro sistema de aho-

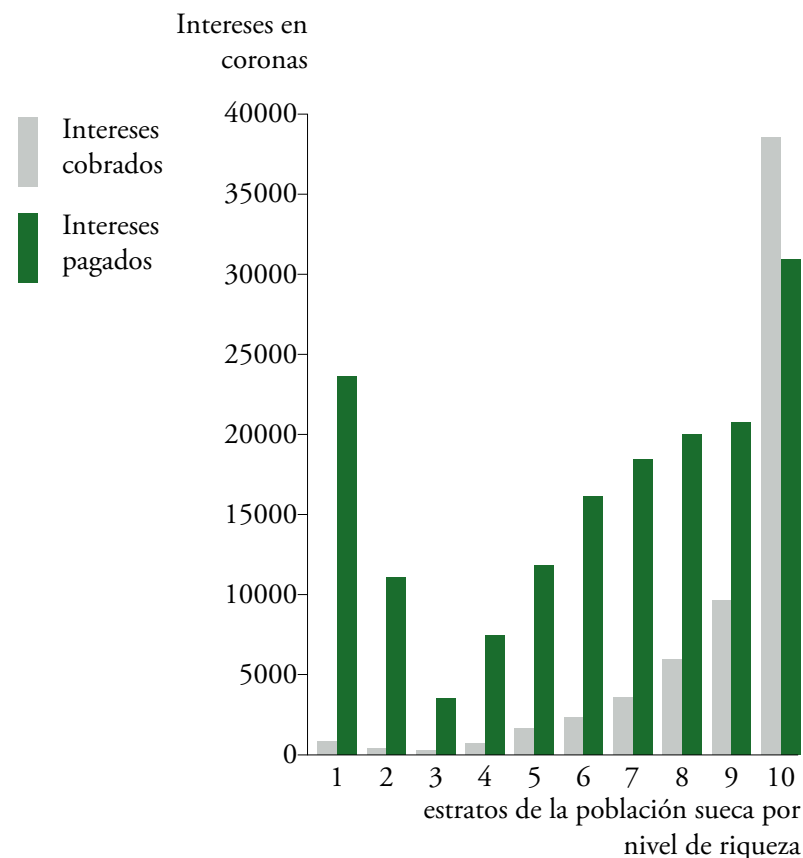

dudas

rros/prestamos funcione con intereses es el sector más rico de la sociedad. Es decir: el 90% de nosotros salimos perdiendo, el 10 % de nosotros sale ganando.

Conclusión 2: Poniendo juntas todas las columnas verdes por un lado y todas las columnas grises por otro se observa que, en conjunto, los suecos pagan más intereses de los que reciben. Es lógico, podemos pensar, ya que ese diferencial sirve para pagar a los empleados de los bancos, el alquiler de las oficinas, la luz, el material. Pero no, si se tratase sólo de eso el diferencial sería más pequeño. Lo que en realidad ocurre es que buena parte de ese diferencial va a parar a los beneficios de los bancos, unos beneficios que suelen ser increíblemente

grandes y que suelen terminar en los bolsillos de gente que, mira por donde, también estaba en ese 10% de la sociedad que ya se estaba beneficiando con el sistema.

Los gastos administrativos de JAK y el coste de los préstamos

En 2008 JAK Medlemsbank tuvo unos gastos administrativos de aproximadamente 2,5 millones de euros. Estos gastos hay que cubrirlos. ¿Cómo?

La cuota anual que paga cada miembro de JAK es de 250 coronas suecas (25 €) y sirve para cubrir el 20% de los gastos administrativos. El resto de los gastos de gestión, como principalmente se generan en el

14

15

dudas

proceso de otorgar los préstamos, pues son pagados por los miembros que toman préstamos (es como si tuviésemos una asociación deportiva en el que todos los miembros pagan 20 € al año por ser miembros y luego, los que quieren jugar al tenis tienen que pagar 5 € cada vez que quieren reservar la pista para así pagar el mantenimiento de la pista).

Esto quiere decir que los préstamos de JAK no son gratis y que los beneficiarios de los préstamos tienen que pagar una tasa administrativa. Es el coste del préstamo.

Ahora bien, esta tasa es siempre lo más pequeña posible, la justo para cubrir los gastos administrativos ¿Y por qué es lo más

pequeña posible? Porque JAK no tiene ni propietarios que se quieren llevar su cuota de beneficios ni ahorradores que quieren “sacarle rentabilidad a su dinero” (es decir, que el dinero trabaje por ellos). Los propietarios de JAK somos los 36.500 miembros de la cooperativa que por supuesto no hacemos ningún reparto de beneficios porque preferimos poder acceder a préstamos baratos.

Pero, ¿cómo es que teniendo los préstamos en JAK un coste nos atrevemos a decir que no tienen intereses? La respuesta es que JAK diferenciamos entre “gastos administrativos” e “intereses”. Pagar los gastos administrativos es pagar por un trabajo, igual que cuando pagas por recibir un masaje o para

dudas

que te arreglen un ordenador. Sin embargo, pagar intereses significa pagar un dinero extra que va a ir a las manos de una persona que no va a realizar ningún trabajo a cambio, una persona que tiene un depósito en el banco y ve como su dinero “crece”; o una persona que compra unas acciones y una vez al año se lleva unos beneficios.

El 20% de los gastos de JAK se cubren con la cuota anual de 25 € que pagan todos los miembros. Bien, queda entonces el 80% de los gastos ¿Y qué hacemos ahora? ¿Repartimos los gastos a partes iguales entre todos los que van a tomar un préstamo? Sería una opción posible, pero entonces costaría lo mismo un préstamo grande que uno pequeño, uno largo

que uno corto, y el resultado sería que los préstamos cortos y pequeños saldrían carísimos en JAK. ¿Cómo hacemos entonces?

Bueno, para calcular el coste de un préstamo usamos una fórmula en la que se tiene en cuenta la cuantía del préstamo y la duración. Esta es la fórmula:

$$\text{Coste} = \text{“Años”} \times \text{“Cuantía”} \times \text{“0,015”}$$

¿De dónde sale el 0,015? Pues de la práctica. Es decir, en JAK no queremos tener “beneficios” así que intentamos que los ingresos sean los justos como para cubrir los gastos. Si conseguimos ser más efectivos poco a poco y tener menos gastos pues quizá consigamos que el 0,015

16

17

dudas

vaya disminuyendo.

La mecánica del Sistema de ahorros y préstamos de JAK: el ahorro obligatorio

En JAK Medlemsbank ahorros y préstamos están conectados entre sí y es por eso que hablamos del “Sistema de ahorros y préstamos de JAK” ¿En qué consiste este “sistema de ahorros y préstamos” y cuál es la conexión?

Empezaré hablando de ahorros: imaginemos a un miembro de JAK, al que a partir de ahora llamare Jakobo, que abre una cuenta y empieza a ahorrar. Si Jakobo deposita 100 € en JAK y deja el dinero durante un año lo que ocurre es que después de un año Jakobo tendrá 100

€ en la cuenta de JAK. ¿Ni un euro más? No ¿Ni siquiera para compensar la inflación? No, ni siquiera para eso. Eso sí, el ahorro de Jakobo en JAK genera un cierto número de puntos de ahorro que ayudarán a Jakobo el día en que necesite tomar un préstamo o cuando algún amigo/familiar lo necesite. ¿En qué sentido le ayudarán? Lo veremos dentro de poco.

Hablaré ahora de préstamos: imaginemos que Juanita, la prima de Jakobo, decide hacerse miembro de JAK y rápidamente se anima a pedir un préstamo de 30.000 € a devolver en 10 años. Podrá recibirlo si cumple con las condiciones de capacidad de pago y garantías. Si esto ocurre entonces Juanita recibirá los 30.000 € y se compromete-

dudas

18

rá a:

A. Devolver los 30.000 € en diez años. Es decir 250 € al mes

B. Pagar los costes administrativos del préstamo, que según los cálculos descritos anteriormente ascienden a 4.500 €. Es decir 37 € al mes.

C. Ahorrar otros 30.000 € en diez años. Es decir 250 € al mes. Estos ahorros estarán “congelados”, es decir, Juanita no podrá disponer de ellos hasta que no pasen los 10 años, haya devuelto la deuda (A) y haya pagado el coste del préstamo (B).

En resumen, cada mes Juanita tiene que disponer de 537 € para hacer una transferencia a JAK: 250 € para ir devolviendo la deuda, 250 € de ahorro

obligatorio y 37 € para pagar el coste del préstamo.

Sí. Juanita tiene que ahorrar en JAK una cantidad equivalente a la que ha tomado prestada. ¿Por qué? Para que haya balance. ¿Qué tipo de balance? Balance entre el apoyo que un miembro hace al sistema (ahorrando) y el uso que un miembro hace del sistema (tomando dinero prestado). De esta manera sigue funcionando el mecanismo y nuevos miembros pueden ir tomando nuevos préstamos. Una vez devuelto el préstamo, Juanita podrá retirar los 30.000 € ahorrados en JAK si así lo desea.

El siguiente dibujo ilustra esta idea esencial del método-JAK:

El eje horizontal representa el

19

Tiempo y el eje vertical representa los Euros. En verde representamos la deuda de Juanita, que de los 30.000 € iniciales va disminuyendo hasta desaparecer completamente pasados 10 años. En gris representamos el ahorro obligatorio que Juanita tiene que ir haciendo durante 10 años, que empieza de cero y

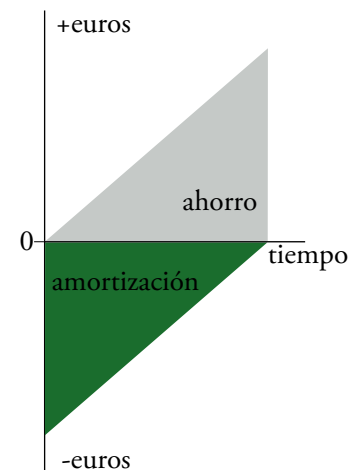

termina en 30.000 €.

Antes, al describir el caso de Jakobo, mencioné que el ahorro de Jakobo en JAK genera un cierto número de puntos de ahorro que ayudaran a Jakobo el día en que necesite a tomar un préstamo o cuando algún amigo/familiar lo necesite. Así es, Jakobo, por ejemplo, puede decidir regalarle sus puntos de ahorro a Juanita y de esta manera el ahorro obligatorio de Juanita no tiene que ser tan grande. ¿Cómo funcionan los puntos de ahorro?, ¿en qué medida pueden ayudar a Juanita? Se explica a continuación.

Puntos de ahorro de JAK

Los puntos de ahorro de JAK son una unidad de medida que

dudas

dudas

20

nos hemos inventado en JAK para poder medir el balance entre ahorros y préstamos de cada miembro. Balance entre el apoyo que un miembro hace al sistema (ahorrando) y el uso que un miembro hace del sistema (tomando prestado).

El tiempo es un factor importante a tener en cuenta en este balance. No es lo mismo depositar 10.000 € en JAK durante dos años que hacerlo durante un día. Depositar 10.000 € durante un día apenas es significativo. De hecho es un apoyo mayor al sistema el depositar 100 € durante dos años que el depositar 10.000 € durante un día.

¿Cómo definimos los puntos de ahorro para que tengan en

cuenta tanto la cantidad de dinero como el tiempo?

Muy fácil, con la siguiente fórmula:

1 Punto de Ahorro = Ahorrar 1 Corona Sueca durante 1 mes

Con esta regla se pueden calcular los puntos de ahorro de cualquier miembro. Al depositar dinero se van generando puntos de ahorro positivos y al tomar préstamos se generan puntos de ahorro negativos. Es importante observar que un miembro que haya generado puntos de ahorro positivos no los pierde por el hecho de sacar todo el dinero de la cuenta. No, la única manera de que disminuya el saldo de puntos de ahorro es tomando un préstamo.

Regla básica del sistema de

21

ahorros y préstamos de JAK Medlemsbank:

Todo miembro en JAK ha de tener un balance de puntos de ahorro positivo, ya sea en el momento presente o en un momento concreto del futuro. Este “momento concreto” es justamente el día en el que el miembro terminará de devolver la deuda (dentro de 5 años, 10 años, 20 años...). Al tomar el préstamo el miembro se compromete, por contrato, a hacer el ahorro necesario para que llegado ese día el balance de puntos de ahorro sea positivo. Positivo quiere decir mayor o igual a cero.

Así pues lo habitual es que cuando un miembro de JAK toma un préstamo se esté com-

prometiéndolo a devolver dos deudas:

- Una deuda monetaria [que subsanara amortizando el préstamo mes a mes]
- Una deuda de puntos de ahorro [que subsanara haciendo un ahorro obligatorio mes a mes]

Esto es lo habitual pero hay situaciones en las que los miembros toman un préstamo sin que eso implique una deuda de puntos de ahorro. ¿Cuándo puede pasar eso?

- Si el miembro tenía muchos puntos de ahorro positivos gracias a ahorros previos.
- Si el miembro recibe puntos de ahorro positivos de otro u otros miembros.

dudas

dudas

22

23

dudas

El “capital propio” de JAK

JAK Medlemsbank es una cooperativa democrática que desde 1998 es dueña de un banco. Desde entonces, desde que recibió la licencia de banco, JAK tiene que cumplir con una serie de normas legales bastante estrictas y una de ellas es la de tener un capital propio de aproximadamente 5 millones de Euros. Así que pongámonos en situación: ¿somos 36.500 miembros que tenemos que reunir 5 millones de Euros, como lo hacemos?

El capital propio de JAK, que podemos llamar “K” se puede dividir en dos partes: “K1” y “K2”. $[K = K1 + K2]$

K1 es el capital propio formado por la participación que es

depositada en JAK cada vez que un miembro toma un préstamo (un 6% del total del préstamo) y que se devuelve al miembro cuando el préstamo es amortizado. Por lo tanto se trata de un capital propio “dinámico”, ya que mientras los miembros que terminan de amortizar un préstamo lo reciben de vuelta, este capital se renueva con la llegada de nuevos miembros que toman un préstamo y aportan su 6%.

K2 es el capital propio-propio de JAK. ¿De dónde viene el capital propio-propio? Bueno la cosa es que cada año todos los miembros pagan una cuota de miembro de 25 €. Bien, esta cuota de miembro se usa para pagar el 20% de los gastos administrativos de JAK, pero

con una excepción: el primer año que uno paga la cuota de miembro esos 25 € no van a parar a los gastos administrativos, sino que pasan a engrosar el capital propio-propio de JAK. Así pues, esa primera cuota de miembro es la participación que tiene cada miembro en la cooperativa. ¡Es por eso que decimos que todos somos dueños!

Entonces el capital propio de JAK es una suma de K1 y K2:

$$K = K1 + K2$$

La parte buena de esta suma es que K es una constante y K2 solo puede crecer (la participación inicial de 25 € no se devuelve aunque un miembro deje la cooperativa) así que K1 podrá ir reduciéndose poco a

poco.

Una cooperativa democrática

JAK Medlemsbank es una cooperativa democrática en la que los miembros, una vez al año, en la Asamblea General, eligen a la Junta Directiva y marcan las líneas generales de desarrollo del banco. JAK es nuestro banco, no como clientes sino como miembros y dueños.

La Junta Directiva, que no cambia completamente de un año para otro sino que renueva sus miembros paulatinamente, tiene que reunir un mínimo de conocimientos, competencias y experiencia, una exigencia que viene marcada por la inspección que el estado sueco hace anualmente a todos los

dudas

24

bancos del país. Esta Junta Directiva, formada por voluntarios, contrata a un Director Ejecutivo, que es el responsable del funcionamiento práctico y diario del banco. El Director Ejecutivo cuenta con un equipo de 30 empleados.

Además de la Asamblea General, que suele celebrarse cada mes de Abril, en JAK organizamos uno o dos seminarios anuales de ámbito nacional en los cuales se discuten temas abiertos en los procesos democráticos de la cooperativa. Muchas veces es la propia Asamblea General la que propone los temas de esos seminarios. Otras veces es la Junta Directiva la que lo hace.

Todo esto en cuanto a acti-

vidades de ámbito nacional, pero JAK Medlemsbank es una cooperativa que fomenta la descentralización las iniciativas locales de sus miembros, algo que se ve reflejado en los 25 grupos locales de JAK.

Los grupos locales de JAK, que están repartidos por todo el país, surgen por iniciativa de tres o más miembros que viven en una misma región y que quieren organizar actividades locales relacionadas con JAK, como por ejemplo visionados de películas sobre economía alternativa, cursos de introducción sobre JAK, paneles de debate, encuentros con otras asociaciones... En fin, aquello que se le ocurra al grupo local. Por ejemplo, algunos de los grupos locales se reúnen antes

25

de la Asamblea General nacional para preparar y discutir los temas que se van a tratar en dicha asamblea. Los grupos locales también tienen la oportunidad de organizar seminarios en los que se discuten las diferentes opciones de desarrollo para la cooperativa. Queda en las manos de los grupos locales el difundir los resultados de estas discusiones entre otros grupos locales.

Cada grupo local tiene la responsabilidad (y la oportunidad) de preparar un presupuesto ajustado a las actividades previstas para el año.

Los grupos locales de JAK no son asociaciones independientes, así que aunque cada grupo local cuente con una pequeña

Junta Directiva, la responsabilidad formal de las actividades recae sobre la Junta Directiva nacional. Es por eso que los presupuestos anuales de los grupos locales han de ser aprobados por la Junta Directiva nacional.

La apuesta por la formación: educación popular

En JAK Medlemsbank consideramos prioritaria la formación de los miembros, es decir, nuestra propia formación.

JAK Medlemsbank no crece a base de publicidad. No, nuestra estrategia es distinta: el dinero que otros bancos invierten en publicidad nosotros lo invertimos en formación.

El objetivo de esta “inver-

dudas

dudas

26

sión en formación” es, como mínimo, doble. Por un lado, teniendo en cuenta la naturaleza democrática del banco, el hecho de que los miembros puedan formarse en el funcionamiento de la cooperativa es importantísimo para disfrutar de una democracia saludable.

Por otro lado, la formación de los miembros implica que somos cada vez más y más personas las que no solo usamos JAK como banco sino que además entendemos cómo funciona y somos capaces de explicárselo a otros.

Durante años hemos ido desarrollando material divulgativo en diferentes formatos y adaptado a diferentes usos. No somos sólo los empleados de

JAK los que desarrollamos este material divulgativo sino también muchos de los miembros voluntarios que presentan JAK en diferentes situaciones y ante audiencias muy diversas.

La formación de los miembros comienza a nivel local, con unos cursos básicos de 8-12 horas en los que se explica el funcionamiento básico de la cooperativa y del sistema de ahorros y préstamos. La iniciativa de organizar estos cursos básicos recae en los grupos locales de JAK. Aunque la iniciativa de los cursos básicos recae en los grupos locales de JAK, siempre pueden contar con la ayuda de los empleados de JAK, ya sea para preparar partes del temario conjuntamente, para ayudar con la di-

27

fusión del curso, etc. Tenemos un departamento que se llama departamento de “Apoyo a los miembros y a las ideas”.

En aquellas regiones en las que no hay grupos locales la iniciativa suele surgir de algún miembro que desea recibir formación y que contacta con las oficinas centrales de JAK. Entonces los empleados de JAK nos encargamos de organizar un curso en esa zona.

Aquellos miembros que han asistido a un curso básico tienen la posibilidad de apuntarse a una JAK-Escuela. Las JAK-Escuelas son cursos de fin de semana en los que profundizamos en el funcionamiento de la cooperativa y en el mecanismo práctico de ahorros y préstamos

dudas

sin intereses. En las JAK-Escuelas se reúnen miembros de todas las regiones de Suecia a los que JAK paga el viaje y el alojamiento.

Los miembros que han asistido a una JAK-Escuela han tenido la oportunidad de reforzar su conocimiento sobre la cooperativa y una vez que vuelven a sus diferentes regiones, son los mejores embajadores para presentar a JAK en diferentes foros: en sus casas, en sus lugares de trabajo, en sus asociaciones de vecinos... Las JAK-Escuelas, al igual que los cursos básicos, son además encuentros de diálogo crítico y abierto sobre economía.

Un paso más en la formación interna es la realización de unas

dudas

28

prácticas de una semana en las oficinas centrales de JAK (donde trabajan más de veinte de los treinta empleados). Todos los miembros que han asistido a una JAK-Escuela tienen la oportunidad de realizar dichas prácticas. Se trata de una semana en la que el practicante rotará por los diferentes departamentos del banco y concentrará su aprendizaje en aquellas áreas que le sean de más interés. El viaje y el alojamiento es costeado por JAK y el practicante además recibe un sueldo por la semana de trabajo.

Las dinámicas y el estilo de la formación interna en JAK Medlemsbank participan de la tradición sueca de Educación Popular (Folkbildning), la cual es una pedagogía orientada al

proceso, donde se pone énfasis en la participación activa del estudiante en la enseñanza, por ejemplo a través de trabajo en grupos pequeños o en círculos de estudio.

Trabajo internacional de JAK Medlemsbank

La cooperativa JAK Medlemsbank sólo funciona en Suecia y no se plantea salir al extranjero. Pero por supuesto apoyamos con formación a otros proyectos que intenten sacar adelante iniciativas similares en otros países. Una asociación italiana (www.jakitalia.it) lo está intentando actualmente y también un grupo en Finlandia: www.jak.fi. En Alemania hay ya en funcionamiento una cooperativa que usa el modelo de aho-

29

dudas

rrros y préstamos de JAK y que también funciona sin intereses.

En la página web internacional de JAK, www.jak.se/int, encontrarás información sobre JAK en castellano así como una International Newsletter (en inglés) que recoge artículos sobre proyectos en diferentes países.

¿Por qué me gusta la cooperativa bancaria JAK?

Extracto del artículo con el mismo nombre publicado el 7 de Marzo de 2011 en www.vivirsinempleo.org

dudas

30

Me gusta JAK porque es acción directa. Me explico. Ante un problema concreto, que los bancos comerciales y los grandes ahorradores ganan enormes cantidades de dinero a costa de muchos de nosotros que no tenemos tanto dinero, surge una solución concreta y directa: hacer nuestro propio banco en el que eso no pase. Esto no sucede de la noche a la mañana. JAK se fundó en 1965, empezó con préstamos en 1970 y no recibió la licencia de banco hasta 1998. Y es que “acción directa” no quiere decir “resultados inmediatos”, con acción directa quiero decir ponerse manos a la obra e ir dando los pasos que hagan falta en cada momento.

Me gusta JAK porque no es comercial sino participati-

vo. Cada vez que necesito un producto o servicio, como por ejemplo lechugas, recibir un masaje o tener una cuenta en un banco, tengo básicamente dos opciones. O bien compro el producto/servicio en cuestión o bien lo hago yo (sólo o en compañía). Es decir: puedo pagar 50 euros por un masaje o puedo llegar a un acuerdo con un amigo de aprender a dar masajes los dos y darnoslos mutuamente. Puedo ir al mercado a comprar lechugas o puedo cultivarlas yo mismo en mi jardín. Y por último, puedo ir a un banco comercial a comprar un servicio (que me guarden el dinero, que me den un préstamo, que me cambien Euros a Dolares, etc.) o puedo crear mi propio banco junto a

31

dudas

otras personas y ofrecernos esos servicios entre nosotros. Esto último es JAK.

La sociedad contemporánea es tan compleja, al menos en la que yo elijo vivir (en una ciudad de 300.000 habitantes) que me sería muy difícil abandonar por completo el mundo comercial: es decir, hacerlo todo yo mismo o junto a otros y no comprar nunca nada. Además a mí personalmente me gusta que la esfera comercial exista también como alternativa. El problema es cuando la esfera comercial es la única alternativa, cosa que ocurre con el sector bancario en muchos países. Por eso me alegra mucho que exista JAK como alternativa cooperativista-participativa en el sector bancario. No porque

todo el mundo “tenga que” ser dueño de su propio banco, pero si para que todos los que quieran, puedan.

Me gusta JAK porque usa muy poco la publicidad. Supongo que esto está bastante conectado con lo anterior: al ser una alternativa no comercial no usamos publicidad. Pero podría ser de otra manera. Hay cooperativas que eligen el camino de la publicidad y el marketing para tener más miembros, miembros que cada vez se van pareciendo más a clientes, con lo cual la cooperativa se va desplazando poco a poco a la esfera comercial y abandonando la participativa. En JAK no usamos apenas la publicidad, y si la usamos es sobre todo para anunciar cursos, no grandes

dudas

anuncios del estilo de “¿Quieres un préstamo sin intereses? Ven a JAK”

¿Y porque no hacemos publicidad? Para empezar porque cuesta dinero, un dinero que es de todos los miembros y que no queremos malgastar. Además, si podemos crecer a nuestro propio ritmo, explicándole a la gente que conocemos el fantástico banco del que somos dueños, ¿para qué necesitamos la publicidad? ¿Para crecer más rápido? ¿Pero porque querríamos crecer más rápido?, ¿sería un crecimiento sano? Entre los miembros hay opiniones para todos los gustos. Hay miembros que piensan que sí deberíamos de apostar por la publicidad y otros que piensan que debemos de seguir apostando

por la línea de educación: cursos locales, nacionales, internacionales, seminarios, conferencias, artículos en prensa, blogs, redes sociales... Como somos una cooperativa democrática haremos lo que elija la mayoría. Mi opinión personal es que no necesitamos publicidad y que usarla sería a la larga contraproducente, podrá pasar algo así como lo que pasa con esos tomates que crecen muy rápido y que son muy gordos pero que luego no saben a nada.

Me gusta JAK porque los miembros no usamos intereses entre nosotros. Yo no había pensado mucho en las consecuencias de los intereses bancarios pero lo que ocurre es una redistribución de la riqueza de los que tienen poco hacia los

32

33

dudas

que tienen mucho. Es decir, justo la redistribución opuesta a la que intentamos hacer con el sistema público de impuestos. No le veo mucho sentido. Con tanto anuncio por parte de los bancos y con tanta inercia social parece como que asumimos como natural que “nuestro dinero crezca”, ¿pero qué quiere decir eso? Si mi dinero crece en un banco es:

- porque otro cliente que está devolviendo un préstamo está pagando un extra para que me llegue dinero a mí. Ese otro cliente probablemente esté usando su sueldo para hacer frente a esos pagos. Un sueldo que gana a cambio de trabajar. Y mientras tanto mi dinero crece sin que yo trabaje. ¿Tiene esto sentido? Para mí no.

- porque el banco invierte el dinero en diferentes fondos que generan beneficios. El banco se queda con una parte y me da a mi otra. ¿Pero de donde salen esos beneficios? Puede ser que el banco compre acciones de una empresa de telefonía y que esta empresa vaya tan bien que al final de año haya un reparto de beneficios entre los accionistas, entre ellos mi banco. Pero ¿por qué tiene la empresa tantos beneficios?, ¿no debería de usarse ese dinero para pagar mejor a los empleados?, ¿o para que los becarios dejen de ser becarios y puedan empezar a trabajar y a cotizar?, ¿o para que haya menos despidos? La empresa tiene que tener beneficios porque los accionistas, entre ellos mi banco, presionan para

No es imposible, JAK Medlemsbank comenzó como una Asociación

dudas

34

ello. Y yo no quiero ser parte de una maquinaria que presiona a las empresas para que se comporten así.

En fin, que he llegado a la conclusión de que si “mi dinero crece” eso quiere decir que algo está pasando por detrás que como mínimo es dudoso. Incluso si mi inversión es en una cooperativa de paneles solares. El hecho de que mi dinero crezca implica que la cooperativa de paneles solares me tiene que pagar beneficios, beneficios que podrían usarse para reinvertir en la propia cooperativa... y así poder tener más paneles solares. Sí, si gano dinero sin trabajar es a costa de algo.

En fin, que me gusta JAK

porque me ha hecho ver con nuevos ojos algo bastante fundamental: que ganar dinero sin trabajar en principio no está bien. Y que las excepciones hay que estudiarlas con cuidado. Lo sorprendente es que lo de ganar dinero sin trabajar esta socialmente bien visto ¿Hasta cuándo?

35

dudas

Este apartado quiere hacer constar resumidamente la evolución de JAK hasta que se convirtió en banco, para que así los más escépticos a la propuesta que quiero hacer se den cuenta de que es posible.

Pues bien, JAK comenzó en 1965 como asociación sin ánimo de lucro. Hasta 1970 no comenzaron con los préstamos. Primero había que juntar gente y dinero.

En algún momento a finales de los 70 JAK pasó a ser una cooperativa. También sin ánimo de lucro pero con una diferencia:

- Las “asociaciones sin ánimo de lucro” están obligadas por ley a no tener ánimo de lucro, lo dice el mismo nombre.
- Las cooperativas pueden

tener ánimo de lucro y grandes beneficios si quieren, pero hay algunas cooperativas, como JAK, que eligen no tener beneficios y lo escriben en los estatutos: “que no pretenden tener beneficios y que si los tienen se reinvertirán en la propia cooperativa”.

JAK siguió siendo una simple cooperativa hasta 1998. En ese año JAK pidió la licencia de banco y se la otorgaron. Desde entonces es un banco cooperativo. Un banco cooperativo es un tipo de cooperativa que cumple ciertas condiciones especiales:

- Tener un capital de mínimo 5 millones de Euros
- Tener expertos en banca en la Junta Directiva

¿Por qué proponer el nombre de JAK Spain para la asociación española?

dudas

36

- Cumplir con unos criterios de cuidado con los riesgos
- Recibir inspectores financieros del estado
- Etc.

Lo de pedir la licencia de banco fue obligatorio, JAK se hizo tan “grande” que se vieron obligados por ley a convertirse en banco... o a separarse en pequeñas cooperativas. Los miembros de 1997 decidieron tomar el camino de convertirse en banco.

37

dudas

El término de JAK tiene mucho que ver con las ideas que el banco sueco persigue y por tanto con las de la posible Asociación española. Por ello el nombre que propongo es el de JAK Spain, que no es determinante, pues habrá de ser decidido por todos los que fundemos la Asociación.

JAK son las iniciales de Jord (Tierra), Arbete (Trabajo) y Kapital (Capital). ¿Y por qué? JAK defiende que la llamada economía “clásica” buscaba el equilibrio entre estos tres factores:

Con “Tierra” identificamos los recursos naturales, tanto renovables como no renovables.

Con “Trabajo” identificamos la aportación que hacemos los

humanos en cuanto a creación, conocimiento y transformación de los recursos.

Con “Capital” identificamos los productos obtenidos de la “Tierra” y del “Trabajo”. Es decir: edificios, utensilios, reservas de alimentos, ropas, etc. Lo llamamos “Capital Real” en oposición a “Capital Financiero” (dinero).

Pero la economía neoclásica, que es la teoría económica predominante en los últimos 100 años, limita su análisis al factor “Capital”, ya que presupone que los factores “Tierra” y “Trabajo” son canjeables por la forma más evolucionada y abstracta de capital: el dinero. Se asume que todo es canjeable por dinero y se deja de ver la

economía como la búsqueda del equilibrio entre Trabajo, Tierra y “Capital real” con lo que una “buena economía” puede darse acompañada de una explotación inmoral de la naturaleza y de los trabajadores sin dejar de autodenominarse “buena economía”.

El procurar que el dinero crezca sin analizar cómo y la utilización de intereses están vistos como prácticas económicas aceptables, e incluso buenas, pero los efectos que esta simplificación errónea de la Economía causa en los seres humanos (trabajadores) y en la naturaleza son dañinos y muchas veces irremediables.

JAK SPAIN

40

No se puede crear un banco sin capital. Al igual que JAK Medlensbank comenzó como una asociación, si queremos llevar esta idea en España debemos hacer lo mismo. La asociación debería contar con unos estatutos en la que todo lo que a continuación se propone, con los cambios oportunos, quede detallado de forma jurídica.

La idea entonces que os propongo es crear una Asociación sin ánimo de lucro en la que los miembros se presten dinero sin intereses, basándose en el sistema de funcionamiento de JAK (ahorro obligatorio, sistema de puntos etc.). La Asociación tendrá una cuenta asociada en la que habrá 2 tipos de capitales: el propio de la asociación (cuota que se establezca que

cada miembro debe aportar) y el propio de cada miembro (a elección de cada uno la cantidad que desee) que lo ahorrará en dicha cuenta. A nivel oficial el dinero de esa cuenta pertenece a la Asociación. No obstante a nivel interno se llevarán las cuentas del capital que cada miembro tiene depositado. Más adelante, se explica ampliamente la propuesta del sistema de gestión del capital tanto de la asociación como de sus miembros. Primeramente se detalla una posible organización estructural de la asociación que influye y ayuda a comprender la organización económica.

41

ORGANIZACIÓN ESTRUCTURAL

Para la viabilidad de la Asociación propongo que la organización interna tenga una estructura similar a la de un árbol genealógico en la que los lazos de unión sean la confianza mutua, que como veremos será necesaria para el sistema de gestión de la cuenta. En un principio estaba planteando un sistema en donde el árbol crecería exponencialmente hasta estar constituido por 3 generaciones (la primera 5 miembros, las 2ª 25 y la 3ª 125). El problema que me ha planteado este sistema es que sería complicado conseguir los 125 miembros de la 3ª generación pues la relación de confianza no es tan directa. Además el

sugerencias

crecimiento es exponencial, lo que podría asemejarse a una estafa piramidal. Por ello he estado pensando en un árbol genealógico no exponencial, que en cada generación genere 25 miembros.

Árbol genealógico: Relaciones entre sus partes

La estructura del árbol genealógico podemos observarla en la imagen de la página 43. De cada familia tan sólo uno de los hijos tendría descendencia. Para no dar lugar a confusión y que nadie piense que esto podría ser una especie de secta a continuación se exponen una serie de términos que a partir de ahora utilizaré para nombrar a los distintos individuos y grupos del árbol:

dudas

42

43

sugerencias

Miembro: cada persona que forma parte de la asociación.

Miembro de la 1ª generación: miembro de la generación 1.

Miembro de la Xª generación: miembro de la generación X.

Ramal Democrático: grupo de miembros que pertenecen a una rama del árbol.

Base Democrática: lo que en un árbol genealógico sería una familia. Una Base Democrática se forma por tanto por un miembro de la generación X y su descendencia, es decir, 5 miembros de la generación X+1.

Creador de la Base: miembro de que genera descendencia.

Identificación de cada miembro

En el esquema que se presenta cada Ramal es denominado con

una letra: A, B, C, D, E.

Cada Base tiene el número correspondiente a la generación de su creador. Es decir a las primeras bases, donde el creador de la base es un miembro de antigüedad 1 y su descendencia miembros de antigüedad 2, les corresponde el número 1.

Así quedarán identificadas las Bases. Ejemplo: C2: la Base Democrática generada por la segunda generación del ramal C y que da lugar a miembros de la 3ª generación

Dentro de cada Base Democrática cada miembro tiene un segundo número, el que le identifica como individuo, del 1 al 5, excepto el que ha sido elegido para que la asociación siga creciendo. Éste se desvin-

cula de la base para crear la suya propia, por tanto tendrá un número más de Base Democrática y pasará a ser el miembro 1 de la Base Democrática que genera.

De este modo cada socio podrá ser identificado dentro del árbol y por tanto dentro de la Asocia-

ción mediante una letra (la de su ramal) y 2 números (el primero hará referencia a su base y el segundo a su persona dentro de ésta). Ejemplo: Miembro B1-1: el primer miembro de la Base Democrática 1 del ramal B, es decir el creador de la Base democrática B1.

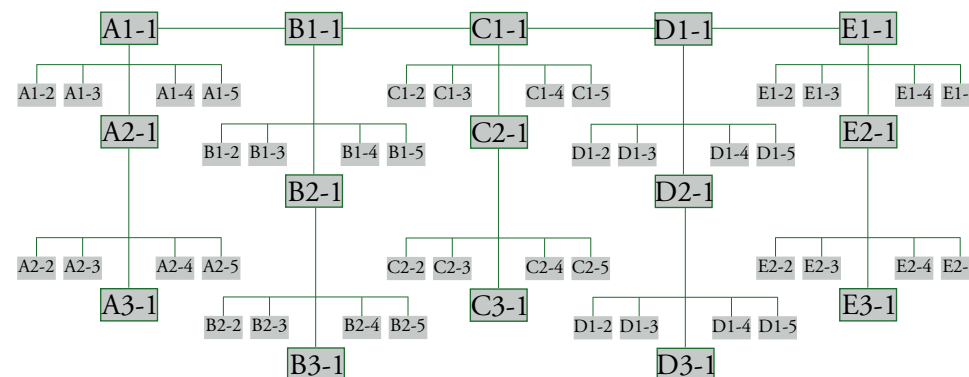

dudas

44

45

sugerencias

Fundación de la asociación: comienzo del árbol

Las personas que tras leer este cuaderno decidan que quieren formar parte de este proyecto pueden hacerlo desde sus comienzos. Es necesario que al menos haya 5 personas a la hora de la fundación, para que sean las que formen la primera generación. Si hubiese un número superior a 5 se formaría la 1ª generación con 5 y el resto constituirían parte de la segunda generación de miembros.

A la hora de la fundación se formará una Junta Directiva. Los miembros que formen parte de ella no excederán de 15.

Los 5 miembros de antigüedad 1 formarán parte de la Junta Directiva y dentro de ésta

formarán el Grupo de Finanzas. Esto quiere decir que controlarán la cuenta de la Asociación en la que será necesaria la firma de los 5 para gestionarla.

Nuevas generaciones: cambios en los cargos

Primeras Bases Democráticas: la segunda generación de miembros

Cada uno de los 5 miembros de la 1ª generación deberá escoger a 5 personas entre las cuales haya establecida una relación sólida de confianza mutua para pasar a formar parte de la Asociación, constituyéndose la 2ª generación de miembros.

Tenemos por tanto las 5 primeras Bases democráticas formadas cada una por 6 miembros

(uno de la primera generación, el creador de la Base y 5 de la segunda). En este punto cada miembro de la 2ª generación tiene al creador de su Base dentro de la Junta Directiva gestionando la cuenta. Ésta es la clave: cada uno de los creadores de su Base ha conseguido nuevos miembros por la confianza que éstos depositan en él sabiendo que su dinero no puede ser gestionado sin la firma de él. Por tanto para poder llegar a la 3ª generación será necesario que la cuenta esté controlada por la segunda generación, ya que los miembros de esta generación que controlen la cuenta serán los que tengan descendencia.

Aquí es donde las Bases Democráticas entran en juego: cada

una debe elegir por acuerdo entre sus miembros cuál de ellos será el que genere descendencia y el que por tanto controlará la cuenta de la Asociación (exceptuando al creador de la Base pues ya ha desempeñado este papel) con lo que ello supone: obligatoriedad de su firma a la hora de la extracción de capital.

Así la cuenta pasará a estar controlada por la 2ª generación. No obstante a partir de ésta la gestión de la cuenta será por parte de 6 miembros: 5 miembros de la última generación y un miembro que haya formado parte del grupo de finanzas que se disuelve, ya que será el encargado de enseñar sus conocimientos acerca de las finanzas de la Asociación a los nuevos miembros del Grupo de

dudas

46

Finanzas.

Elección de la persona extra en el Grupo de Finanzas:

Será elegida por el Grupo de Finanzas que se disuelve y de entre los miembros que forman dicho grupo.

Sucesivas Bases Democráticas: nuevas generaciones

La idea es que el árbol siga creciendo del mismo modo: a partir de los 5 miembros de la 2ª generación que gestionan la cuenta y que posteriormente serán miembros de la 3ª, elegidos por las Bases Democráticas a las que pertenezcan (A2, B2, C2, D2, E2), luego los miembros elegidos de la 4ª etc.

Ni que decir tiene que cualquier persona que quiera per-

tenecer a la Asociación puede hacerlo, tendrá que formar parte de una Base Democrática de la generación que se esté gestando. Simplemente dicha persona tiene que ser consciente de que probablemente no sea elegida como representante de su Base para que la Asociación siga creciendo, pues la relación con los miembros de su Base no será tan próxima como la que habrá entre ellos y por tanto la confianza de estos hacia esa persona será menor. Por tanto deberá ser dicha persona la que decidir si confiar en una de las Bases Democráticas y así pasar a ser un miembro más de la Asociación.

47

sugerencias

Funcionamiento democrático**Junta Directiva**

Grupo de miembros que dirigen la asociación. Propongo que el número de miembros que la formen sean 15. No obstante en los comienzos de la Asociación probablemente no haya miembros suficientes. Tres miembros de la junta tendrán que responder de cargo de director, secretario y tesorero, ya que son cargos básicos en una asociación.

Según vaya formándose la Junta habrá que ir respondiendo a una serie de necesidades dentro de la Asociación. Los diferentes grupos que satisfagan estas necesidades se tendrán que ir gestando según crezca la Junta

y podrían ser los siguientes:

Grupo de finanzas: grupo dentro de la Junta Directiva que controla la cuenta de la asociación y por tanto las transacciones económicas y el estado general de las finanzas. Como ya hemos visto a la hora de la fundación estará formado por 5 miembros y a partir de la 2ª generación por 6.

Grupo coordinador: grupo dentro de la Junta Directiva que se responsabiliza de que la Junta funcione: de que todo el mundo sepa cuándo es la siguiente reunión, de que haya un "orden del día" con los temas a tratar en cada reunión, de escribir un resumen de lo hablado etc.

Además este grupo podría ser

dudas

48

el encargado de coordinar y controlar los posibles conflictos que puedan surgir por ejemplo dentro de una Base, Ramal o entre miembros cualesquiera.

Grupo de relaciones internacionales: grupo dentro de la Junta Directiva, con conocimientos de inglés a ser posible, que se relacione con el resto de la comunidad internacional de economía libre de intereses.

Grupo de relaciones públicas: grupo dentro de la Junta Directiva que se responsabiliza de ser la “cara visible” de la asociación. Si llaman para entrevistas, charlas, etc.

Grupo educativo: grupo dentro de la Junta Directiva que se responsabiliza de que los nuevos miembros tengan la posi-

bilidad de recibir la formación necesaria para entender cómo funciona la Asociación. También de que todos los miembros (nuevos y antiguos) estén informados del desarrollo de la Asociación.

Para todo lo que implique un cambio en los Estatutos normalmente la Junta será la encargada de preparar el documento (el cambio de estatutos) pero deberá ser aprobado o no en una Asamblea General de miembros. O quizás el documento propuesto por la Junta deberá ser discutido en la Asamblea General, donde deberá ser modificado y/o aprobado, para después ser sometido a referéndum de todos los miembros.

49

Renovación anual de la Junta

Propongo que la renovación de la Junta sea anualmente, por votación directa de todos los miembros y como en el caso de JAK Medlensbank, no sea una renovación total, sino parcial. La idea de que sea una renovación parcial es con el objeto de que los miembros que permanecen puedan enseñar el funcionamiento de la Junta a los nuevos miembros.

La convocatoria anual no deberá afectar al Grupo de Finanzas ya que tiene su propia renovación según va creciendo la Asociación (como ya se ha explicado anteriormente).

Base Democrática

En un principio su representante es el miembro creador

sugerencias

de la base democrática. Podrán cambiar de representante siempre que lo deseen o si 3 o más miembros de la Base están disconformes.

Como ya hemos visto la función más importante que desempeña una Base Democrática es en el momento inmediatamente posterior a su creación: entre los miembros de la Base Democrática deben elegir a uno para que la Asociación siga creciendo y que será uno de los miembros del nuevo Grupo de Finanzas.

Ramal Democrático

La toma de decisiones que corresponda a los ramales se hará por votación de los representantes de las Bases Democráticas del ramal.

dudas

50

51

sugerencias

En un principio la Junta Directiva es la que es hasta la convocatoria oficial (anual) para su reelección parcial. Sin embargo si 3 o más Ramales están disconformes con la Junta podrán decidir adelantar la convocatoria oficial para la renovación de la Junta, con lo que ello implica: renovación parcial de toda la junta exceptuando el Grupo de Finanzas que sigue su curso.

ORGANIZACIÓN ECONÓMICA

Capitales dentro de la cuenta de la Asociación

Capital de la Asociación

Aportación anual de cada miembro

Al igual que en JAK Medlemsbank tiene una cuota anual para su viabilidad, si queremos que la Asociación española funcione debemos establecer una cuota para los miembros. A mí me parece bastante razonable la cuota que pagan en Suecia, el equivalente a 25 euros anuales, creo que es una cantidad asequible para una mayoría de la sociedad en que vivimos.

Gastos de gestión y administrativos

Los primeros 25 euros que un miembro aporte a la Asociación podrían pasar a formar parte del capital propio propio de JAK Spain.

Los 25 euros de los años siguientes serán para gastos. No obstante en los primeros años no habrá salarios que cubrir por lo que los gastos de gestión y administrativos serán mínimos. Así JAK Spain se irá haciendo con 2 tipos de capitales: uno que simplemente puede crecer según va creciendo la asociación (son los 25 euros de la 1ª cuota de cada miembro) y uno variable (los 25 euros de las cuotas posteriores a la primera) que en los primeros años, como

dudas

52

no habrá gastos excesivos, se irá ahorrando mayoritariamente, lo que creará un colchón económico para lo que pudiera ser necesario, como por ejemplo dar seguridad al sistema de préstamos en sus comienzos.

Capital de cada miembro

Cada miembro dispondrá de una cuenta interna dentro de la cuenta de la Asociación. Ésta es algo así como una cuenta de cuentas (la cuenta con el capital de la Asociación y las cuentas de los miembros con el capital propio de cada uno). Cada miembro por tanto tendrá una cuenta con su dinero en la que podrá ingresar o sacar capital siempre que lo desee pues el dinero es suyo.

Además del capital económi-

co cada miembro tendrá un capital de puntos que irá creciendo con el apoyo que hace al sistema ahorrando. Debemos establecer el criterio para conseguir esos puntos: X dinero ahorrado durante Y tiempo dará lugar a 1 punto de ahorro.

Gestión de la cuenta

Sistema de entrada del dinero

Ingreso directo del dinero por parte del miembro correspondiente, indicando el asunto: “Cuota anual de Nombre y Apellidos”, “Dinero para la cuenta de Nombre y Apellidos” u otros (como podría ser el ingreso por parte de un miembro de la Junta de dinero de la Asociación).

El justificante que a uno le dan

53

al realizar un ingreso es fundamental para que nuestro sistema funcione, pues con ellos se pondría en orden cualquier mal entendido que pudiera surgir. Por ello la cuota anual que los miembros tienen que aportar no será descontada a nivel interno de su cuenta, sino que el propio miembro tendrá que realizar el ingreso pertinente anualmente.

Sistema de salida

La única forma de extraer dinero de la cuenta de la Asociación es a través del Grupo de Finanzas. Por ello cada vez que un miembro quiera extraer dinero de su cuenta interna deberá solicitarlo al Grupo de Finanzas; evidentemente la cantidad que solicite no podrá ser superior al

sugerencias

dinero que el miembro tenga ahorrado en su cuenta.

Una vez la solicitud es entregada al Grupo de Finanzas se realizará un cheque electrónico a nombre del miembro que ha solicitado el dinero, con la cantidad solicitada y con el asunto: “extracción de la cuenta del miembro Nombre y Apellidos”. El cheque irá con la firma electrónica de todos los miembros que gestionan la cuenta.

De los cheques electrónicos también queda constancia y tendrán la misma validez que los justificantes de ingreso para la solidez del sistema.

dudas

54

55

sugerencias

Préstamos

EL funcionamiento de los préstamos de JAK Spain lo basaremos en el de JAK Medlemsbank. Cuando un miembro tome un préstamo se comprometerá por contrato devolver dos deudas: la monetaria y la de puntos de ahorro, con la devolución del dinero y el ahorro obligatorio mes a mes respectivamente. Una vez haya devuelto ambas deudas el miembro correspondiente podrá disponer de su dinero ahorrado cuando lo desee.

Pero evidentemente, nada más fundar la Asociación no será viable comenzar con los préstamos. Habrá de pasar un tiempo considerable para que sea posible. No obstante el sistema de

puntos de ahorro si comenzará desde el inicio de la Asociación, de modo que habrá miembros que ya hayan contribuido al sistema y si en algún momento pidiesen un préstamo su deuda de puntos de ahorro será menor o nula.

Debemos establecer en qué momento, en cuanto a condiciones económicas sobre todo, es viable comenzar con el sistema de préstamos, que en un primer momento serán de cantidades relativamente pequeñas (1000 euros, por ejemplo).

¿Tendrán coste los préstamos de JAK Spain? En un principio quizás no sea necesario o el coste será muy pequeño, por lo menos mientras el sistema pueda ser gestionado simple-

mente mediante voluntariado. Una vez crezcamos lo suficiente y sea necesario tener asalariados, entonces habremos de reestructurar el sistema para poder cubrir esos salarios. No obstante esto queda bastante lejos.

Muchas cosas quedan en el aire, pues habrá que realizar estudios de riesgos y demás. Para ello necesitaremos conocer más en profundidad el funcionamiento de JAK Medlemsbank y dejarnos asesorar por ellos. Además si queremos Miguel puede venir a explicarnos más sobre JAK, al igual que nosotros podemos asistir a los congresos que realizan en Suecia (los gastos allí los cubriría JAK Medlemsbank y simplemente tendríamos que pagarnos el

billete), teniendo en cuenta que son en inglés.

Sin embargo no es tan descabellado empezar a mover la fundación de JAK Spain, ya que hasta que comenzasen los préstamos la gestión es bastante sencilla y los riesgos serían nulos.

Entonces, que me decís ¿nos embarcamos juntos en este proyecto?